

HÖCHPRÄZISE SPITZEN

... nos outils ont une âme

LIVE CENTER

高精度顶尖

Pointes tournantes

GEPY[®]
SWISS precision

GEPY[®]
SWISS precision

7 RUE DU TUNNEL
CH-1227 CAROUGE / GENEVE, SUISSE
TÉL:+41 22 348 00 06 FAX: +41 22 348 34 82
www.gepy-papaux.ch / email: info@gepy.ch

POINTE TOURNANTE LIVE CENTER HÖCHPRÄZISE SPITZEN

TYPE K

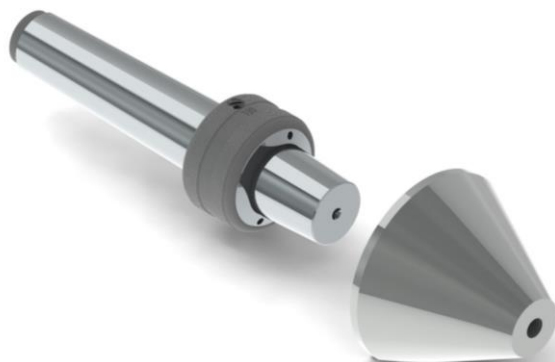

- Pointe tournante pour manchon interchangeable
- Concentricité garantie de 2 microns, peut être plus précise à la demande
- Galets coniques fabriqués en interne permettant un encombrement minimum et autorégulation tant radial qu'axial
- Faciliter le passage des outils
- Morse 1-5 et SV70 à choisir
- Graissage à vie

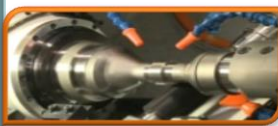

GEPY[®]
SWISS precision

7 RUE DU TUNNEL
CH-1227 CAROUGE / GENEVE, SUISSE
TÉL: +41 22 348 00 06 FAX: +41 22 348 34 82
www.gepy-papaux.ch / email: info@gepy.ch

TYPE K

POINTE TOURNANTE

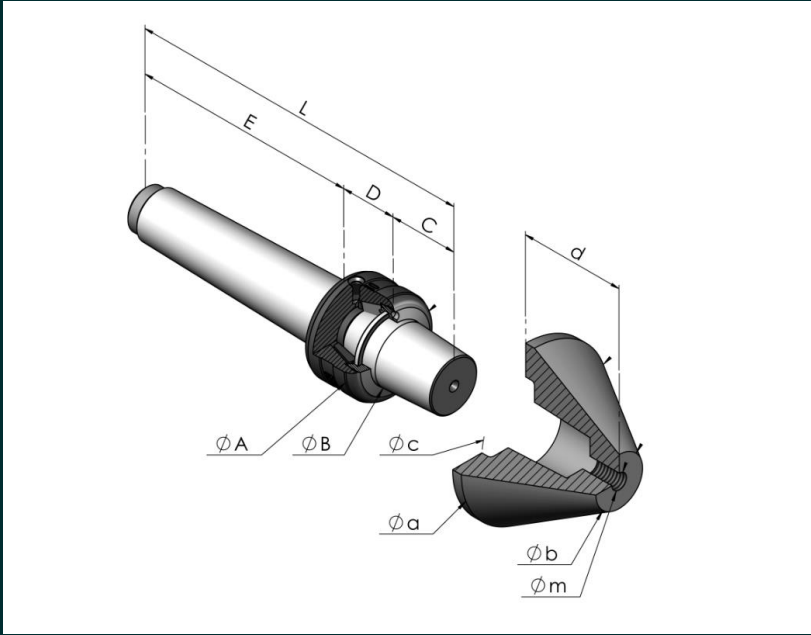

Désignation	ΦA	ΦB	C	D	E	L	Réf	Vitesse max t/min	Charge axiales max da N	Charge radiales max da N	Poids Pièce Max kg
SV70	20	10	12	13	43	68	GE1159	7000	400	60	120
MORSE N°1	22	12	14	13	57	84	GE1003	6500	600	80	160
MORSE N°2	29	18	18	19	68	105	GE1009	6000	800	150	300
MORSE N°3	40	24	26	24	85	135	GE1214	5000	1100	350	700
MORSE N°4	49	31	33	28	108	169	GE1018	4000	1400	500	1000
MORSE N°5	60	40	45	33	136	214	GE1022	3000	1800	700	1400