

# HÖCHPRÄZISE SPITZEN

... nos outils ont une âme

## LIVE CENTER

## 高精度顶尖

Pointes tournantes

**GEPY**<sup>®</sup>  
SWISS precision

**GEPY**<sup>®</sup>  
SWISS precision

7 RUE DU TUNNEL  
CH-1227 CAROUGE / GENEVE, SUISSE  
TÉL:+41 22 348 00 06 FAX: +41 22 348 34 82  
www.gepy-papaux.ch / email: info@gepy.ch

# POINTE TOURNANTE LIVE CENTER HÖCHPRÄZISE SPITZEN

## TYPE MORSE

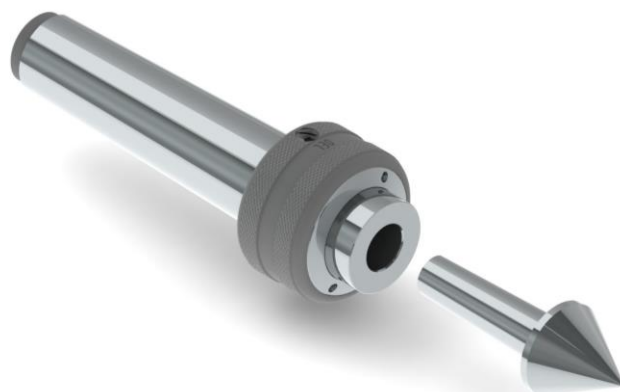

- Pointe tournante pour embout interchangeable(cône morse)
- Concentricité garantie de 2 microns, peut être plus précise à la demande
- Galets coniques fabriqués en interne permettant un encombrement minimum et autoréglage tant radial qu'axial
- Faciliter le passage des outils
- Morse 3-5 à choisir
- Graissage à vie

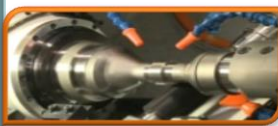

**GEPY**<sup>®</sup>  
SWISS precision

7 RUE DU TUNNEL  
CH-1227 CAROUGE / GENEVE, SUISSE  
TÉL:+41 22 348 00 06 FAX: +41 22 348 34 82  
www.gepy-papaux.ch / email: info@gepy.ch

# TYPE MORSE

POINTE TOURNANTE

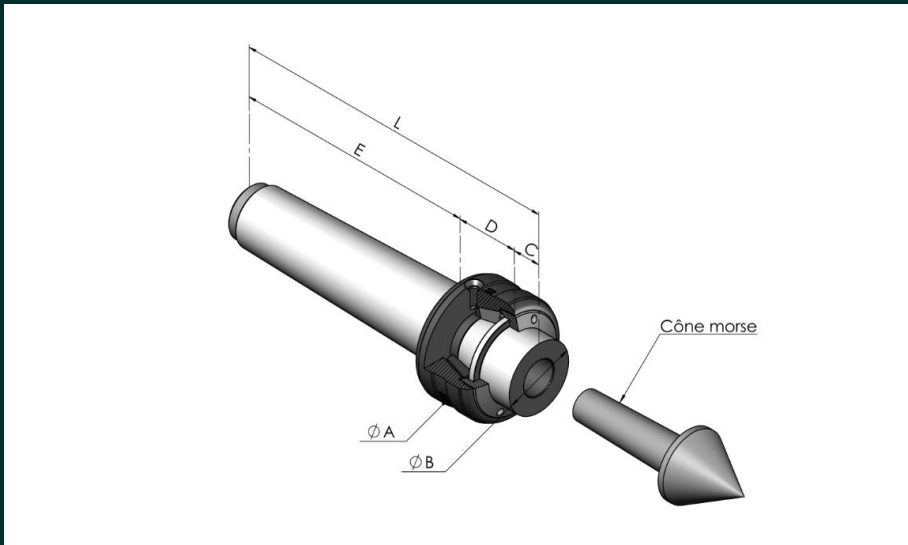

Désignation	ØA	Ø B	C	D	E	L	Réf	Vitesse max t/min	Charge axiales max da N	Charge radiales max da N	Poids Pièce Max kg
MORSE N°3	40	24	9	24	85	118	GE1709	5000	1100	350	700
MORSE N°4	49	31	10	28	108	146	GE1710	4000	1400	500	1000
MORSE N°5	60	40	12	33	136	181	GE1711	3000	1800	700	1400